

Mini-Summer, Hupen und Sirenen / Hupe 584

Signalhupe WM Dauerton 48VAC GY



Art.Nr.: 584.000.66



MECHANISCHE DATEN

Länge	91 mm
Breite	83 mm
Höhe	198 mm
Durchmesser	83 mm
Materialien	PC PC/ABS
Gehäusefarbe	Grau
Schutzart	IP65
Anschluss	Schraubklemme
Litzenquerschnitt maximal	1,50mm ² / 16AWG
Kabeleinführung	Membrantülle
Kabeleinführung minimal	d = 1 mm
Kabeleinführung maximal	d = 9 mm
Zugentlastung	Ausziehschutz
Befestigungsart	Wandmontage
Betriebstemperatur minimal	-20°C
Betriebstemperatur maximal	+50°C
Gewicht mit Verpackung	206 g
Produktgewicht	155 g

ELEKTRISCHE DATEN

Betriebsspannung	48V
Betriebsspannungsart	AC
Betriebsspannungsfrequenz	50Hz
Betriebsspannungstoleranz	+/- 10%
Bemessungsbetriebsspannung	48 VAC
Bemessungsbetriebsstrom	70 mA
Bemessungseinschaltstrom	1.000 mA
Schutzklasse	Schutzklasse 2
Verschmutzungsgrad	3

AKUSTISCHE DATEN

Lautstärke (max) in 1m Entf.	98,0 dB (A)
Akustisches Signaltbild	Dauerton
Tonfrequenz	110 Hz
Lebensdauer akustisch	min. 5.000 h

ZULASSUNGSDATEN

Konform mit CE	Ja
----------------	----



Zusätzliche Informationen zur Installation und Montage finden Sie in der entsprechenden Bedienungsanleitung unter www.werma.com. Ausdruck ist nur zur Information und wird bei Änderung nicht berücksichtigt.

Mini-Summer, Hupen und Sirenen / Hupe 584 Signalhupe WM Dauerton 48VAC GY

WEEE	Ja
Konform mit RED-Richtlinie	Nein
Konform mit ATEX-Richtlinie	Nein
Konform mit CCC	Nein
Konform mit UL	Nein
Konform mit FCC	Nein
Konform mit IC	Nein
EAC Zertifikat vorhanden	Ja
Konform mit UKCA (Importeur)	Ja (WERMA (UK) Ltd.)
Konform mit AS-I	Nein
ICAO Zulassung	Nein
Konform mit DNV	Nein
Konform mit RoHS CN	Nein
Konform mit VdS	Nein

MASSZEICHNUNG

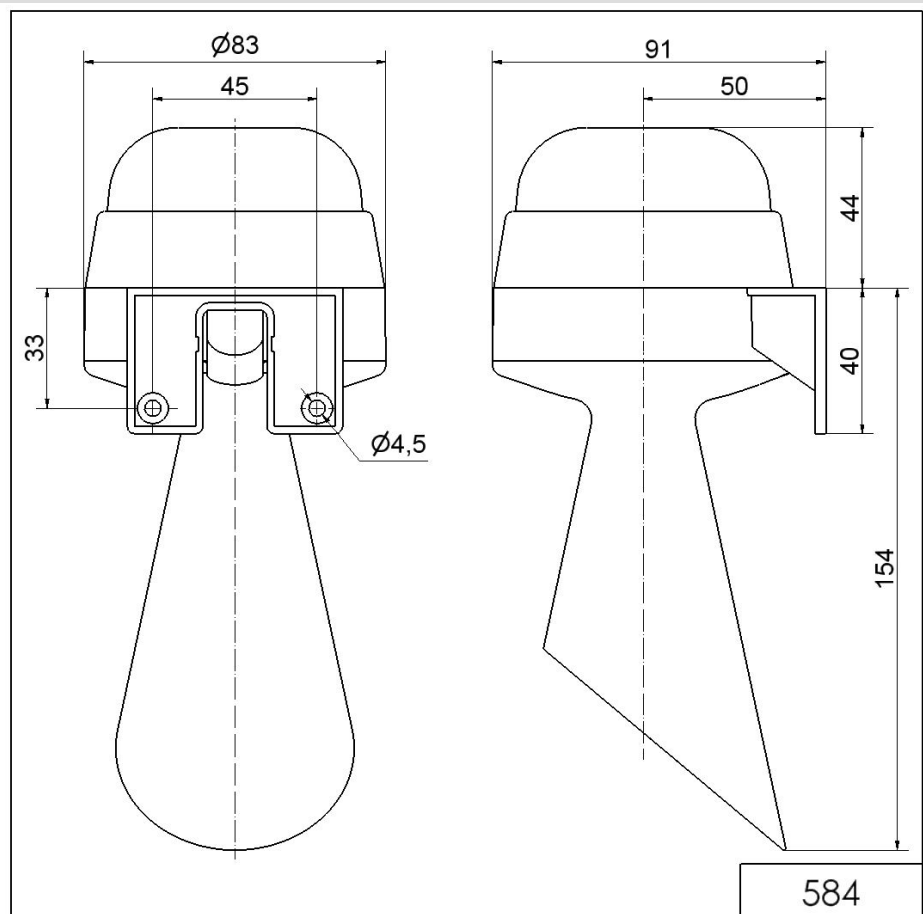

Zusätzliche Informationen zur Installation und Montage finden Sie in der entsprechenden Bedienungsanleitung unter www.werma.com. Ausdruck ist nur zur Information und wird bei Änderung nicht berücksichtigt.